

Fahrzeugbau

Vorschlagende Heckportaltüren

Vorschlagenden H&M-Portaltüren



Portaltür geschlossen
zweiflügelig

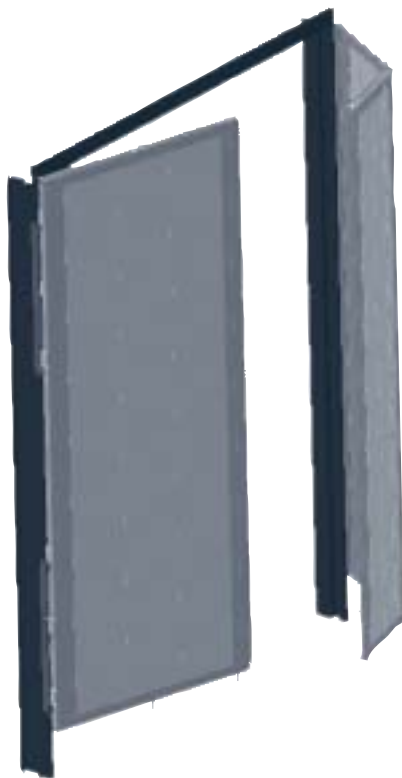

Portaltür offen
vierflügelig

Die vorschlagenden H&M-Portaltüren

sind fest etablierte H&M-Produkte für glatte Portalrahmen aller Aufbauhersteller.

Seit über 7 Jahren liefert H&M die Portaltüren aus Lagervorrat für den individuellen Fahrzeugbau; robuste solide Türen für jeden Einsatzfall im Neubau, Nachrüstung und Reparatur.

Seit 2003 sind diese Portaltüren auch mit Einzelzertifikat nach VDI 2700 ff. und der Daimler Chrysler Richtlinie DCE-RL.9.5.lieferbar.

Diese Zertifizierung gilt bis zu einer lichten Portalrahmenhöhe von 3000 mm.

Produkteigenschaften:

Jedes Türblatt besteht aus einer soliden Rahmenkonstruktion, die mittels Eckknoten formschlüssig verbunden ist, der Kern aus einer metallbeschichteten Verbundplatte oder einer Aluminiumprofilfüllung. Zusätzlich zur außenliegenden Drehstangenführung aus Stahl verbirgt sich im Inneren eine weitere Lagerung aus Polyamid.

Hierdurch wird das allgemein bekannte Ausschlagen der Drehstangen in den Lagerungen weitgehend vermieden. Besonders hervorzuheben ist, dass bei Beschädigung der Scharniersegmente diese ohne großen Montageaufwand ausgewechselt werden können. Bei der neuesten Tür-Generation ist eine Nachrüstung von zusätzlichen Verschlüssen ohne großen Aufwand möglich. Lieferbar sind zwei- oder vierflügelige Türen. Auf Kundenwunsch können alle gewünschten Verschlüsse eingesetzt werden, hierzu gehören auch in die Fläche integrierte Verschlüsse für extrem niedrige Portalquerträger und Bodenrahmen. Neu im Angebot sind Scharnieranschraublager für Portalsäulen aus Stahl.

Durch die standardmäßig verwendeten 6 Scharnierlager, wird ein Absacken der Tür im Öffnungszustand verhindert. Ein Einhebeln in die Verschlusslager entfällt. Als Option können auch vormontierte chromatiert-, in RAL-Farbe pulverbeschichtete Portaltüren geliefert werden.

Portaltüren HM 2003

Kompaktbauweise in Al-Systemprofil W908 mit Flächenoptik

Ausführung/Varianten:

- Jede Höhe
- Jede Breite
- Zweiflügelig
- Dreiflügelig
- Vierflügelig

Verschlüsse:

- Pastore Unten/Einbau
- PWP Unten
- Thiriet Unten
- Hestal Unten/Einbau



Kein Absacken im Verschlussbereich



270° mit Luft



Hohe Stabilität durch 6 Scharnierlager



Anschweißlager
Anschraublager



Bodenrahmenabschluß auf
Wunsch min 65 mm

Maßblatt für Bestellungen

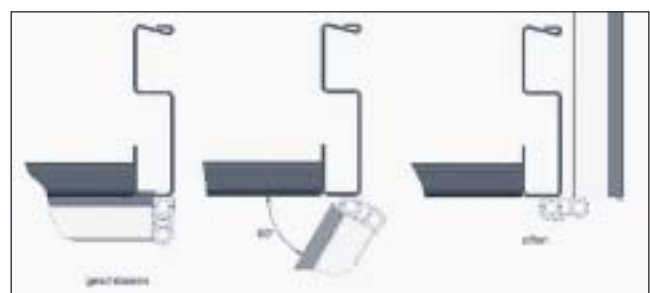
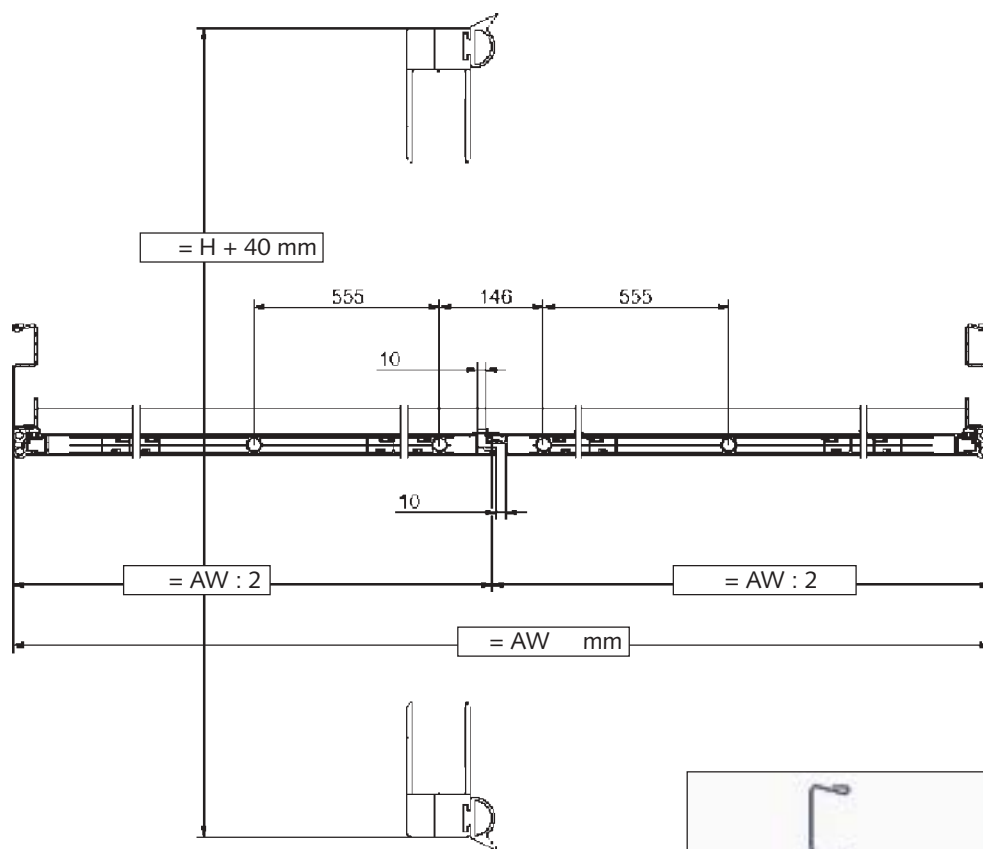
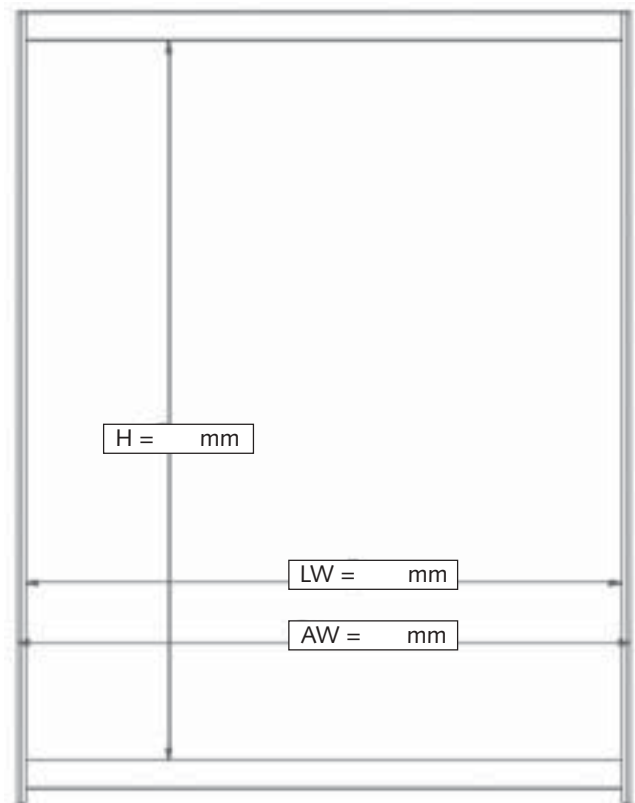

Verschlüsse

Drehstangenverschluß Pastore

untenliegend
Material St 52 geschmiedet

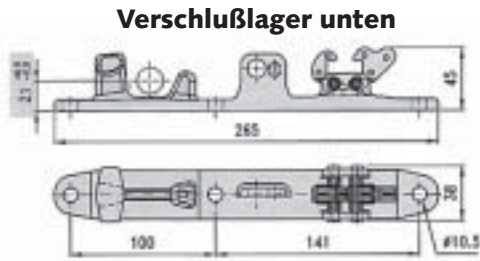

H&M-Best.-Nr.
25651/01

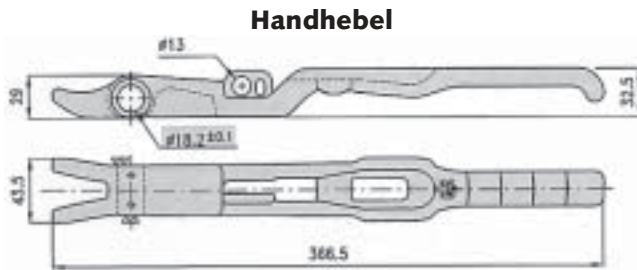

H&M-Best.-Nr.
25651/05

Schließkeil oben

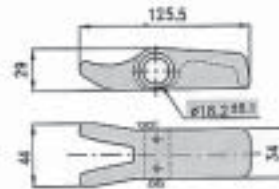

H&M-Best.-Nr.
25651/02

Verschlußlager oben

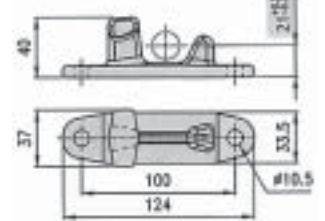

H&M-Best.-Nr.
25651/03

Einbaudrehstangenverschluß

Pastore
Material V2A poliert
H&M-Best.-Nr.
43 689

Zylinderschloß
H&M-Best.-Nr.
43 755

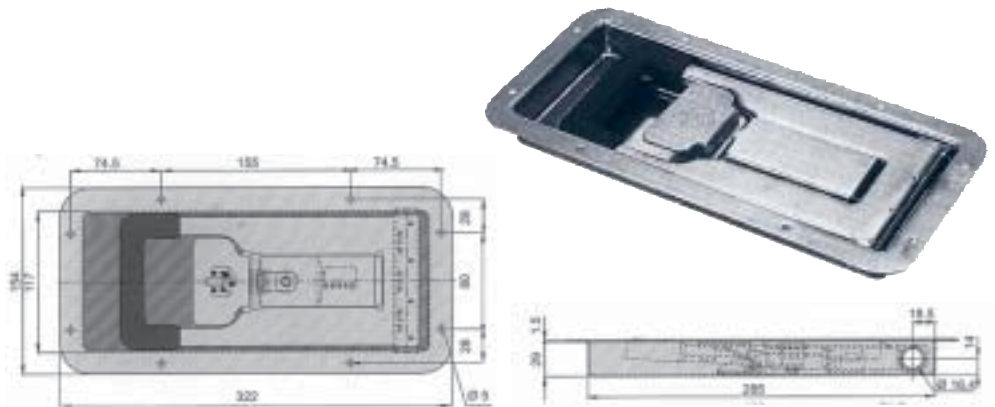

Einbaudrehstangenverschluß

Hestal
Material ST 37 verzinkt
H&M-Best.-Nr.
42 158

Zylinderschloß
H&M-Best.-Nr.
42 152

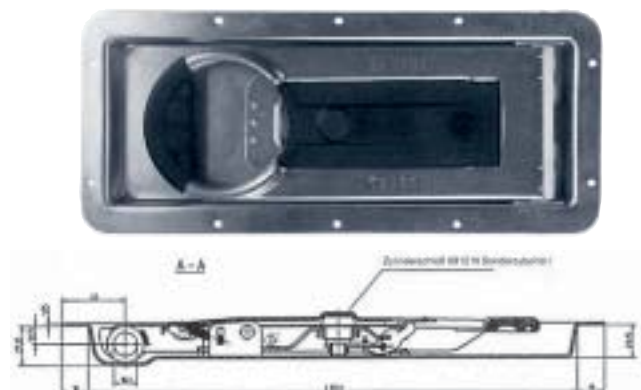

Profile



Randprofil 2003
oben + unten
H&M-Best.-Nr.
23174/52
2,44kg/m



Randprofil 2000
oben + unten
H&M-Best.-Nr.
25650/52
1,43kg/m



Randprofil 2000
mitte
links + rechts
H&M-Best.-Nr.
25648/48
1,35kg/m

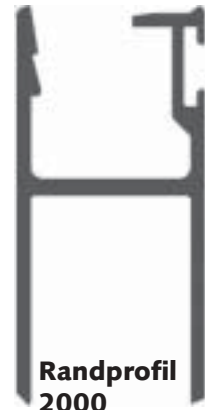

Randprofil 2000
seitlich
rechts + links
H&M-Best.-Nr.
15268/65
1,35kg/m



Scharnierprofil 2000 + 2003
recht + links
H&M-Best.-Nr.
27178/48

Doppelgelenkprofil 2000 + 2003
rechts + links
H&M-Best.-Nr.
27179/08
1,25kg/m

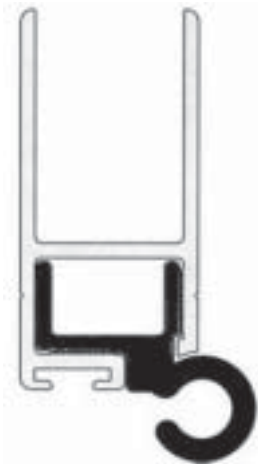

Gelenkbandprofil 2000 + 2003
dreiflügelig + vierflügelig
H&M-Best.-Nr.
23272/66
1,32kg/m



Drehstangenführungsprofil 2000
mittig Verbundplatte
H&M-Best.-Nr.
25647/64
1,21kg/m

Scharnierprofil 2000 + 2003
H&M-Best.-Nr.
23273/66
0,98kg/m

Drehstangenführungsprofil 2000
mittig Portaltür
H&M-Best.-Nr.
15269/64
2,11kg/m



Profile



Türabschlußprofil außen 2003

rechter + linker Türflügel
H&M-Best.-Nr.
23171/85
2,23kg/m

Aussenseite



Türabschlußprofil innen 2003

rechter Türflügel
H&M-Best.-Nr.
23172/85
2,26kg/m

Türabschlußprofil innen 2003

linker Türflügel
H&M-Best.-Nr.
23173/85
2,28kg/m

Aussenseite



Deckflächenprofil 2003

rechts + links
H&M-Best.-Nr.
23170/85
4,53kg/m



Zubehör



Dichtung mitte, innen
H&M-Best.-Nr.
25650/10



Dichtung umlaufend
H&M-Best.-Nr.
25650/09



Dichtung mitte
H&M-Best.-Nr.
25650/14



**Drehstangenführungs-
buchse unten 2003**
H&M-Best.-Nr.
25650/15



**Drehstangenführungs-
buchse oben 2003**
H&M-Best.-Nr.
25650/16



**Drehstangenführungs-
buchse unten u. oben
2000**
H&M-Best.-Nr.
25650/12



Scharnierbolzen
H&M-Best.-Nr.
25652/00



Anschweißbuchse
H&M-Best.-Nr.
25652/03



Blindstopfen
H&M-Best.-Nr.
25650/13



Bundbuchse
H&M-Best.-Nr.
25652/01

Anschraublager
H&M-Best.-Nr.
25652/05



Polyamidscheibe
10,5 x 21 x 2,5
H&M-Best.-Nr.
25652/02



Polyamidscheibe
10,5 x 17 x 2
H&M-Best.-Nr.
25652/04



Scharnierwelle VA
10 x 3000 mm
H&M-Best.-Nr.
4301BL-06



Spannstift VA
5 x 30 mm
H&M-Best.-Nr.
25651/04



Zubehör

Drehstange verz.
18 x 7000 mm
H&M-Best.-Nr.
25650/08



1. Drehstangenführung
links oben
H&M-Best.-Nr.
25650/02

2. Drehstangenführung
links unten
H&M-Best.-Nr.
25650/04

3. Drehstangenführung
rechts oben
H&M-Best.-Nr.
25650/03

4. Drehstangenführung
rechts unten
H&M-Best.-Nr.:
25650/01

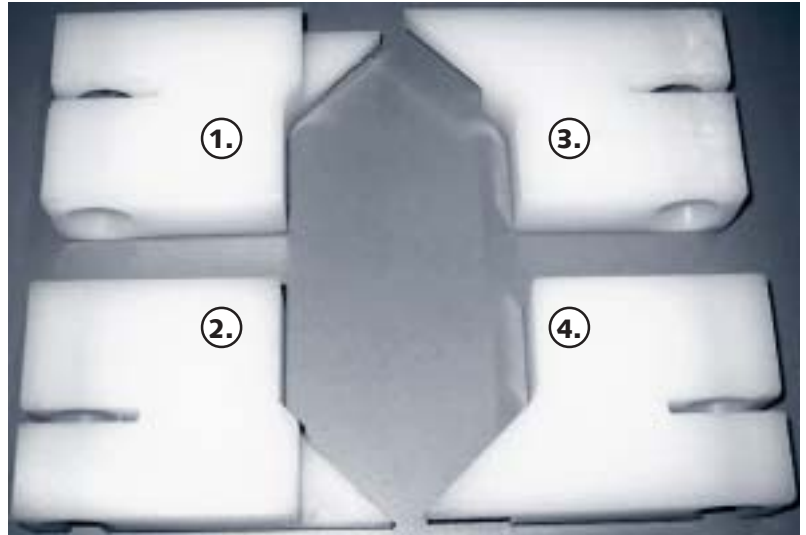

Drehstangenführung
mitte
H&M-Best.-Nr.
25650/07



Verbundplatte
Polystorol
25 x 1136 x 2800 mm
H&M-Best.-Nr.
23-2017.028

25 x 1136 x 3200 mm
H&M-Best.-Nr.
23-2017.032



1. Eckwinkel
oben links
unten rechts
H&M-Best.-Nr.
25650/06

2. Eckwinkel
oben rechts
unten links
H&M-Best.-Nr.
25650/05

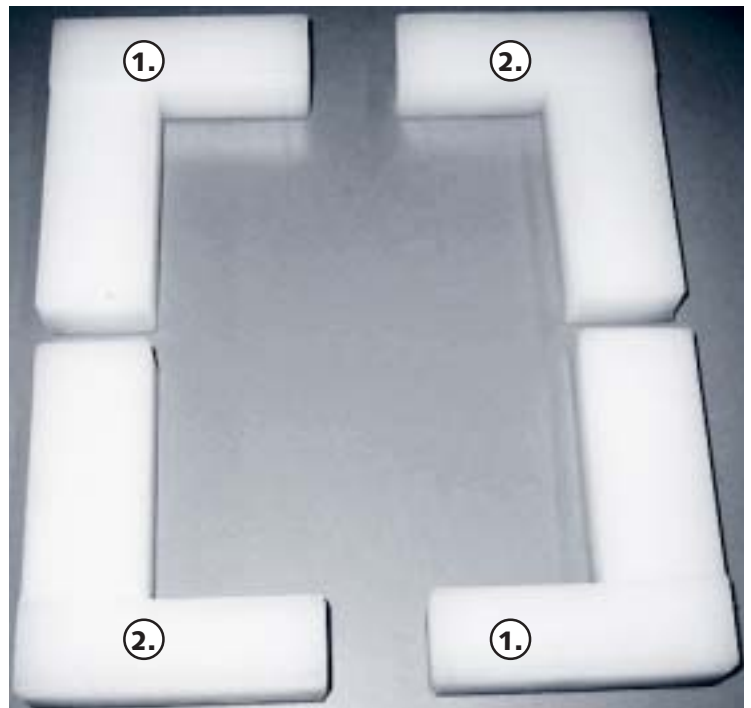

Deckschichten : innen 1 mm AL-natur , außen 0,6 mm Stahl verz.- RAL 9010

Wussten Sie eigentlich, was wir alles für Sie haben?



Fahrzeugbau

Fahrzeugbauteile

- Achsen- und Achsaggregate
- Zugverbindungseinrichtungen
- Kotflügel und Beschlagteile
- Schutzeinrichtungen

Fahrzeugbausysteme

- Brems- und Steueranlagen
- Fahrzeughydraulikanlagen
- Ladungssicherungssysteme
- Beleuchtungssysteme
- Schieberverdecksysteme
- Lenksysteme

Aufbaukomponenten

- Bordwände und Pritschen
- Curtainsiderbausätze
- Klappwand- und Kofferbausätze
- Kippaufbauten
- Hubwechselrahmen

Fahrzeug-Verschleißteile für Nkw und Pkw

Verschleißteile

- Abgastechnik
- Achsen- und Ersatzteile
- Antriebstechnik
- Bremsersatzteile
- Elektrik und Lichttechnik
- Fahrwerkskomponenten
- Fahrzeugkühlung
- Federung und Dämpfung
- Filtertechnik
- Karosserieteile
- Kfz-Zubehör
- Lenkungsteile
- Motorenteile
- Scheibenräder
- Sitze und Zubehör
- Zündungsteile
- Zusatzheizungen

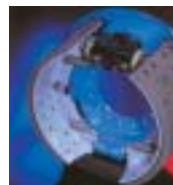

Werkstattbedarf

- Chemisch-technische Produkte
- DIN- und Normteile
- Druckluft- und Elektrowerkzeuge
- Hilfs- und Betriebsstoffe
- Öle und Fette
- Schweißtechnik
- Werkzeuge
- Werkstattgeräte

Industrieprodukte

- Fluidtechnik
- Hydraulik-Komponenten
- Kugellagertechnik
- Pneumatik-Komponenten

Metalle und Kunststoffe

Leichtmetalle

- Aluminium Norm- und Zeichnungsprofile
- Bänder, Bleche und Verbundplatten
- Aluminium- und Stahlbauprofile sowie deren Beschläge

Edelstahl rostfrei

- Standard- und Sonderprofile
- Sonderprofile, Bleche und Bänder
- Rohre und Rohrzubehör

Schweißzusatzwerkstoffe

- Stabelektroden und Drähte hoch- und niedriglegiert

Kunststoffe

- Installations- und Abwasserrohre und deren Zubehör
- Stangen und Profile
- Integralschaumplatten und Platten aus PTFE

NE-Schwermetalle

- Kupfer, Messing, Bronze und Rotguss



Anarbeitung

Mechanische Bearbeitung

- Sägen, Bohren und Fräsen von Stäben und Profilen
- Schleifen und Bürsten von Blechen
- Polieren von Rohren und Blechen

Thermische Bearbeitung

- Gas-, Schmelz- und Laserschneiden von Skizzenblechen

Hydromechanische Bearbeitung

- Wasserstrahlschneiden von Stahl und Aluminium sowie Kunststoffen



Hofmeister&Meincke GmbH&Co.KG
28844 Weyhe-Dreye
Dreyer Straße 77
Industriegebiet Dreye West II
fon 04 21 / 84 05 - 0
Fax:04 21 / 82 62 30
weyhe@hofmei.de
www.hofmei.de